

# **ПРОЕКТ ДИСПЕТЧЕРИЗАЦИИ МИКРОКЛИМАТА В ШКОЛАХ**

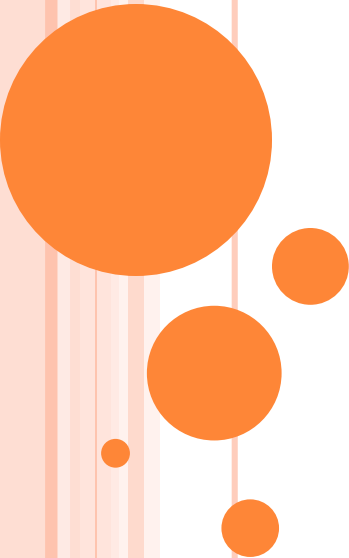

**На примере оборудования  
ООО «Разумный дом»**

## ПРОБЛЕМА

- В Алтайском крае поступили жалобы губернатору о том, что дети мерзнут в школах.
- Родители недовольны бесконечными простудами своих детей.



## СОВРЕМЕННЫЙ ПУТЬ РЕШЕНИЯ

- Было принято решение о пилотном проекте диспетчеризации микроклимата в двух школах Барнаула.
- Системный интегратор 2bgroup выбрал оборудование от компании Разумный дом
- И софт от компании Госкомсофт.



## КОНЦЕПЦИЯ ПРОЕКТА

- Аппаратная часть (Hardware) — устройства сбора информации (Web – контроллер и универсальные датчики сбора показателей температуры, относительной влажности и освещенности в помещении);
- Программная часть (Software) — специализированное ПО, обрабатывающее и интерпретирующее данные, собранные аппаратной частью. ПО представлено в виде портала, обладающего дружелюбным интерфейсом, посредством которого доводится информация до конечного потребителя в привычной форме



# АРХИТЕКТУРА РЕШЕНИЯ

## ○ WEB контроллер

*Кол-во сценариев - 127*

*Кол-во отображаемых "компонентов" - 64*

*Кол-во виртуальных "компонентов" - 20*

*Кол-во таймеров - 100*

*Кол-во RTC таймеров - 25*

## ○ Датчики температуры

### ○ влажности

### ○ освещенности



# СХЕМА

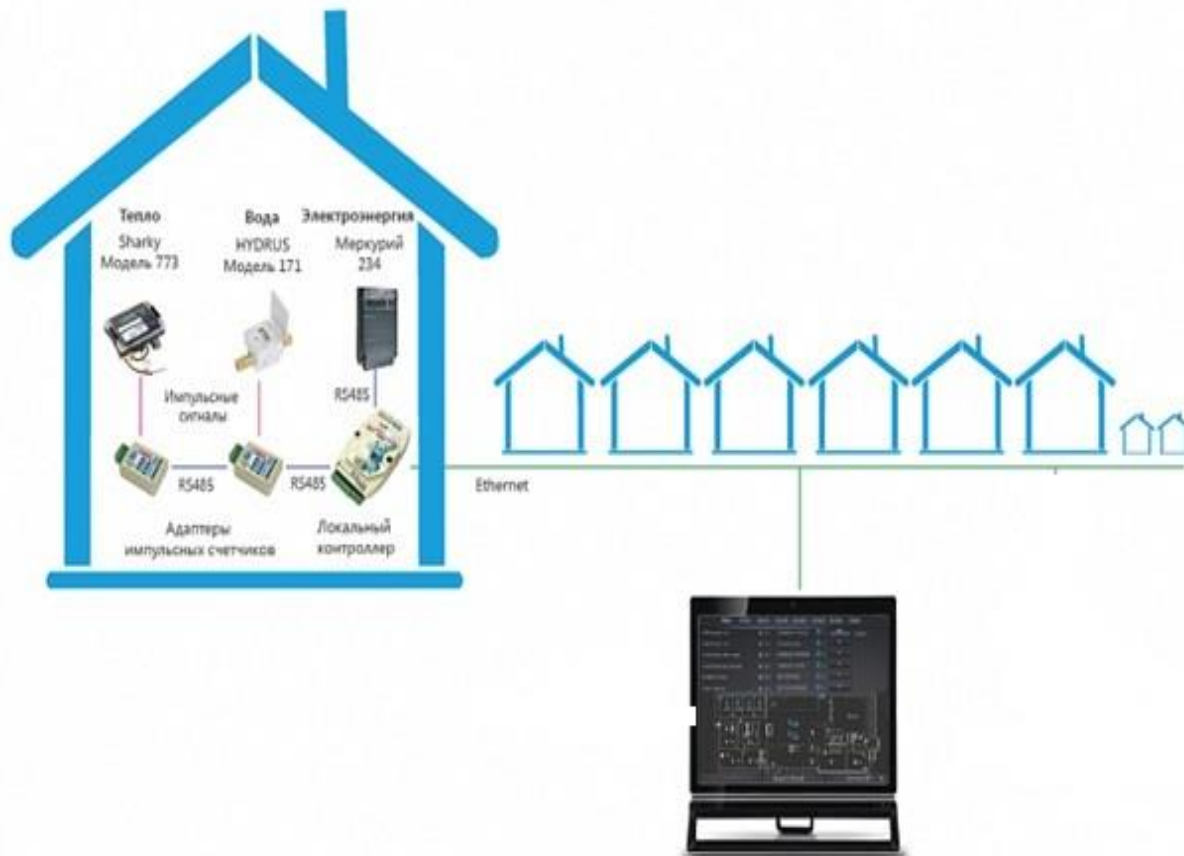

# ОСНОВНЫЕ ФУНКЦИИ

- Постоянный автоматический контроль за состоянием показателей микроклимата;
- Хранение архива показаний, отображение графиков температуры;

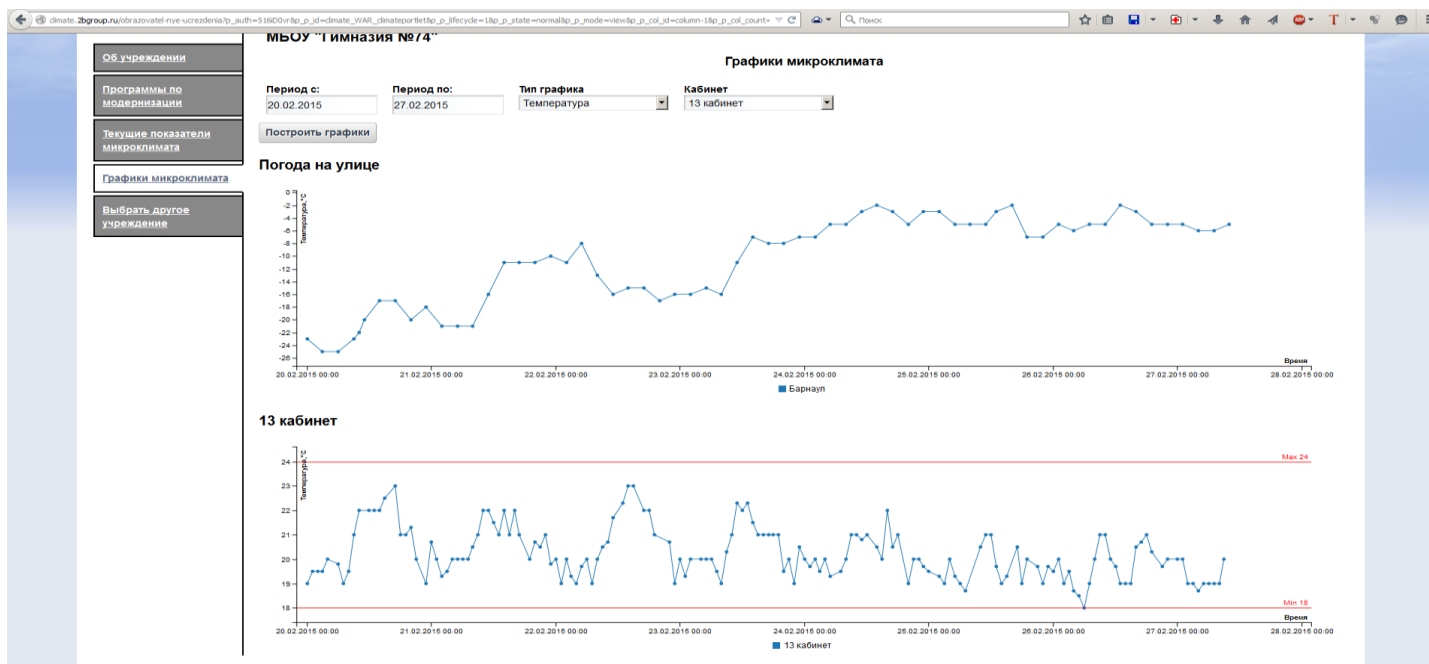

# АНАЛИТИКА:

- Построение статистических отчетов;
- Формирование рейтингов

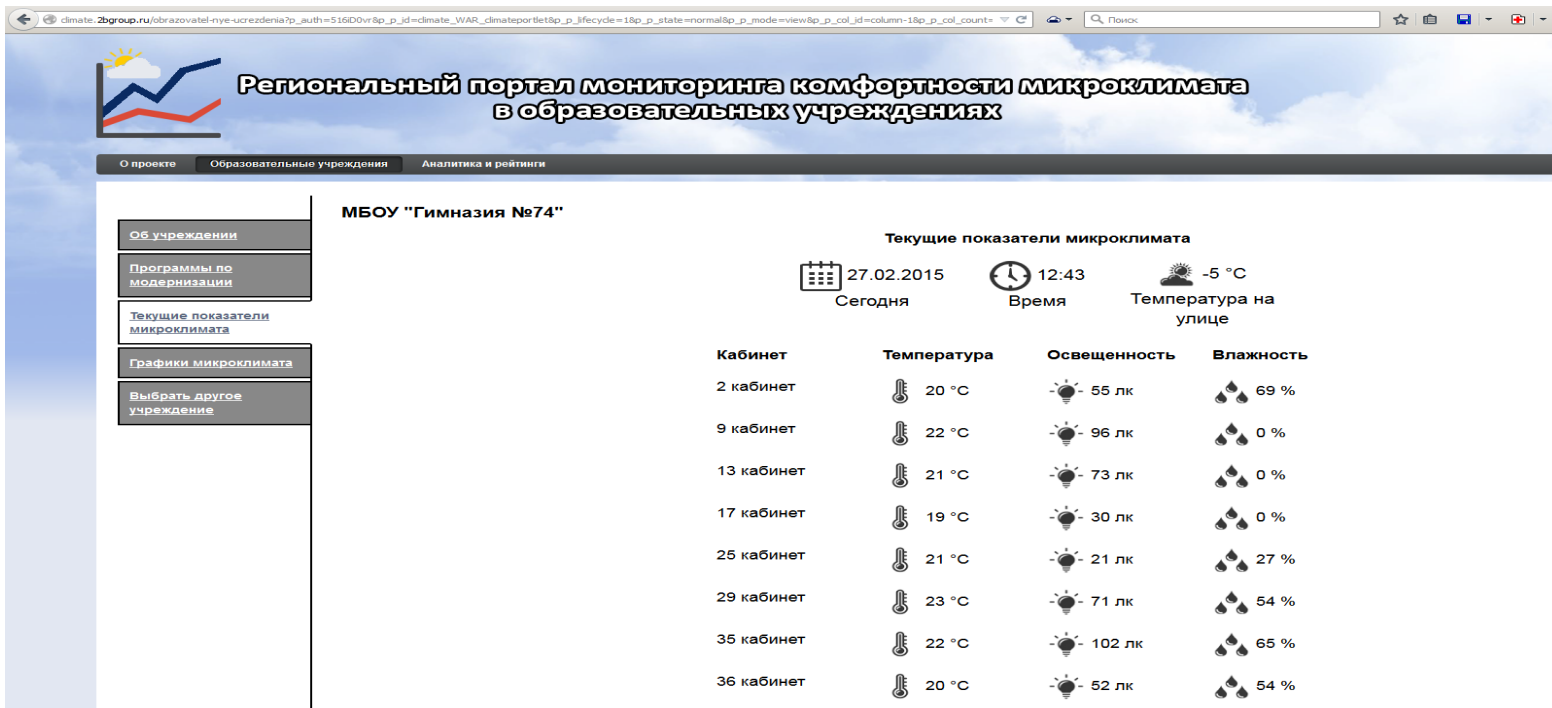



# Выгоды

- Для ведомств, ответственных за учреждения (образование, здравоохранение):
  - Оперативно отслеживание и предотвращение нештатных ситуаций в учреждениях до жалоб граждан;
  - Повышение среднего уровня содержания учреждений за счет сводного рейтинга и соревновательного эффекта;
- Анализ эффективности работы директоров учреждений по программам модернизации и обеспечения энергоэффективности.



# Выгоды

- Для директоров и завхозов учреждений:
  - Ускорение процедуры получения информации о микроклимате в помещениях, без значительных затрат рабочего времени;
  - Возможность подтвердить содержание учреждения в отличном состоянии;
  - Демонстрация эффективности реализуемых программ модернизации;



# Выгоды

- Для граждан:
  - Уверенность в том, что в учреждениях социальной сферы комфортные условия для их родных и близких;
- Возможность убедиться, что средства, которые тратятся на модернизацию, дают нужный эффект, а не растрачиваются впустую.



# ДРУГИЕ СФЕРЫ ПРИМЕНЕНИЯ

- Диспетчеризация расходов энергоресурсов:
- Электроэнергии
- Газа
- Воды

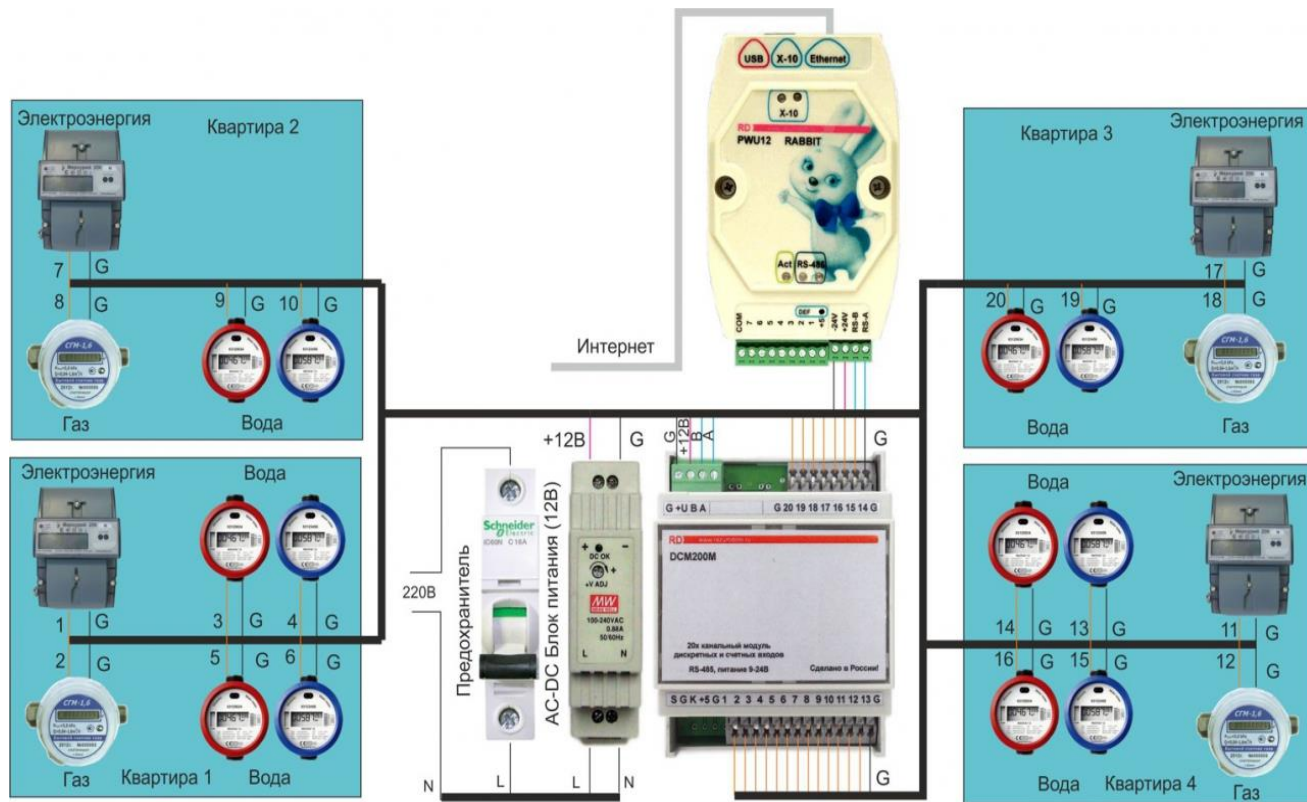

# СПАСИБО ЗА ВНИМАНИЕ

- ООО «Разумный дом»
- г Тула, ул.Рязанская, д.1 оф. 201
- <http://www.razumdom.ru/>
- 4872-35-98-61
- info@razumdom.ru

